

PANNEAU DE CONTROL DE L'EAU SWEC



Panneau SWEC avec régulateur litres/min

Le panneau de commande de l'eau SWEC régule et surveille électroniquement le débit de l'eau.

Il sert principalement à ajouter de l'eau au blé et aux autres céréales avant la mouture.

Deux types de modèles sont disponibles :

1. Débit effectif exprimé en litres par minute
2. Débit exprimé en pourcentage maximum

L'automate programmable hôte se connecte au SWEC et lui transmet des signaux d'ouverture/fermeture et lui indique le débit souhaité. Le SWEC renvoie alors la valeur du débit effectif à l'automate programmable.

Un régulateur de pression en entrée pilote la pression de l'eau qui arrive. Une électrovanne commande le déclenchement et l'arrêt du débit d'eau en fonction du signal d'ouverture/fermeture émanant de l'automate hôte.

Un moniteur électronique de surveillance du débit d'eau affiche le débit d'eau effectif qui passe et renvoie cette valeur à l'automate hôte.

Un sélecteur permet à l'opérateur de choisir de faire fonctionner le système en mode semi-automatique ou entièrement automatique.

En mode semi-auto, Le détecteur de débit renvoie la valeur du débit effectif que l'opérateur ajuste manuellement à l'aide du robinet de commande.

En mode entièrement automatique, l'automate hôte envoie un signal d'ouverture/fermeture à l'électrovanne et le débit voulu au régulateur automatique de débit.

SWEC Water Control Panel



Schéma du panneau de control SWEC avec régulateur litres/minute

Model	Litre/Hour
SWEC150	10-150
SWEC600	20-600
SWEC1200	120-1400

Tous les produits Satake évoluent en permanence. Leurs spécifications peuvent donc subir des modifications et être légèrement différentes de celles annoncées dans cette plaquette.

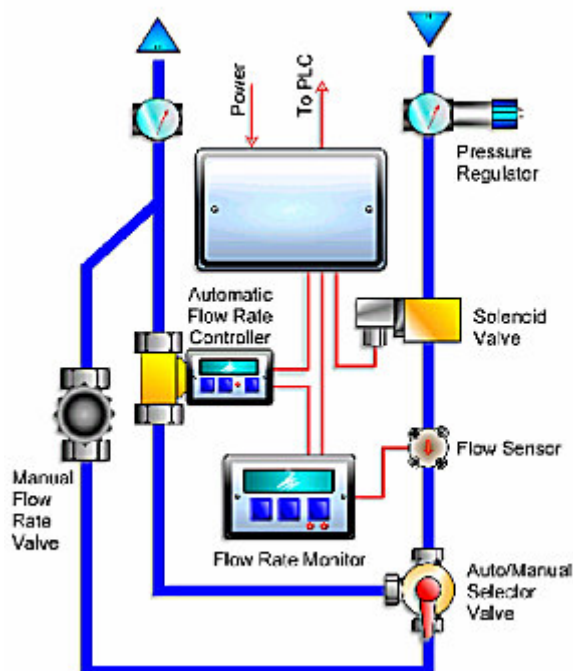
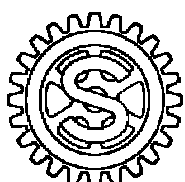

SATAKE CORPORATION
U.K. DIVISION
PO Box 53, Horsfield Way
Bredbury, Stockport
SK6 2FG, ROYAUME-UNI

Téléphone : +44 (0) 161 406 3800
Télécopie : +44 (0) 161 406 3801
E-mail : sales@satake.co.uk
Site Internet : www.satake.co.uk